

**Инвалидное кресло-трансформер CaterWil
Модель: GTS3**



**Паспорт и
инструкция по эксплуатации**

Оглавление

1. Описание	3
1.1 Общее описание	3
1.2 Пульт управления	6
1.3 Спецификация батареи.....	8
1.4 Зарядка.....	9
1.5 Зарядное устройство.....	10
1.6 Средства обеспечения безопасности	10
1.7 Материалы.....	11
2. Инструкция при первом запуске	11
2.1 Установка подножек	11
2.2 Регулирование положения пульта управления	12
2.3 Держатель пульта управления	13
2.4 Регулировка подлокотника	13
2.5 Ремень безопасности.....	13
2.6 Включение / выключение инвалидной коляски и ее управление	14
2.7 Использование без питания	15
2.8 Спуск и подъём по лестнице	15
3. Руководство по техническому обслуживанию	16
3.1 Уход за инвалидной коляской	16
3.2 Замена батарей.....	17
3.3 Подтягивание гусениц	18
3.4 Определение неисправности	19
4. Гарантийные обязательства.....	22
5. ГАРАНТИЙНЫЙ ТАЛОН	23

1. Описание

1.1 Общее описание



Рисунок 1 Общий вид инвалидного кресла CaterWil GTS3

Инвалидное кресло трансформер CaterWil GTS3 с электрическим приводом, предназначено для эксплуатации инвалидом без сопровождающего лица или с ним. Инвалидное кресло может преодолеть различного рода препятствия, в том числе и лестницы.

Главное преимущество инвалидной коляски CaterWil GTS3 заключается в том, что совместно с колесами есть гусеничная платформа. Колеса используются для передвижения по ровной поверхности, а гусеничная платформа необходима для преодоления лестниц, бордюров и других препятствий. В режиме колес гусеничная платформа скрыта и не создает помех для перемещения по ровной поверхности. Если есть необходимость преодолеть преграду, с помощью пульта активируется линейный привод, который выдвигает гусеничную платформу, приподнимая коляску. Далее гусеницы приводятся в движение с помощью электрических приводов через цепную передачу, что обеспечивает более высокий крутящий момент и меньшую скорость движения через преграду.

Сиденье пассажира установлено на подвижной платформе, его можно наклонить вперед или назад, выбрав удобное положение. При переходе коляски на гусеницы, управление положением сиденья переходит в автоматический режим. Во время преодоления препятствия, электроника коляски следит за отклонением сиденья от горизонтальной плоскости, с помощью трехосевых датчиков положения, установленных на раме коляски и на подвижной платформе кресла. Как только сиденье отклонится от безопасного положения, электроника подает сигнал линейному приводу, который плавно доводит сиденье до горизонтального положения.

Электронная система состоит из двух модулей: пульт управления и вычислитель-

ный блок. Обмен данными между модулями организован проводной связью. Питание всей системы осуществляет блок аккумуляторов. Электроника контролирует уровень заряда аккумулятора и информирует пользователя в случае низкого уровня.

Два главных привода левый и правый вращают колеса или гусеницы, в зависимости от выбранного режима движения. Они выполнены в виде двигателей постоянного тока с червячным редуктором. Для безопасности главные привода оснащены электромагнитным тормозом, который активируется в случае разрядки аккумуляторов.

Ширина коляски составляет 65 см, что позволяет использовать ее в домашних условиях. Коляска может подниматься по лестнице с углом до 40 градусов, а так же заезжать на пандусы с углом наклона до 15 градусов на колесах (рис. 2). Различные препятствия могут быть преодолены согласно рис. 3 и рис. 4.



Рисунок 2 Максимальный уклон пандуса



Рисунок 3 Максимальный высота подъема

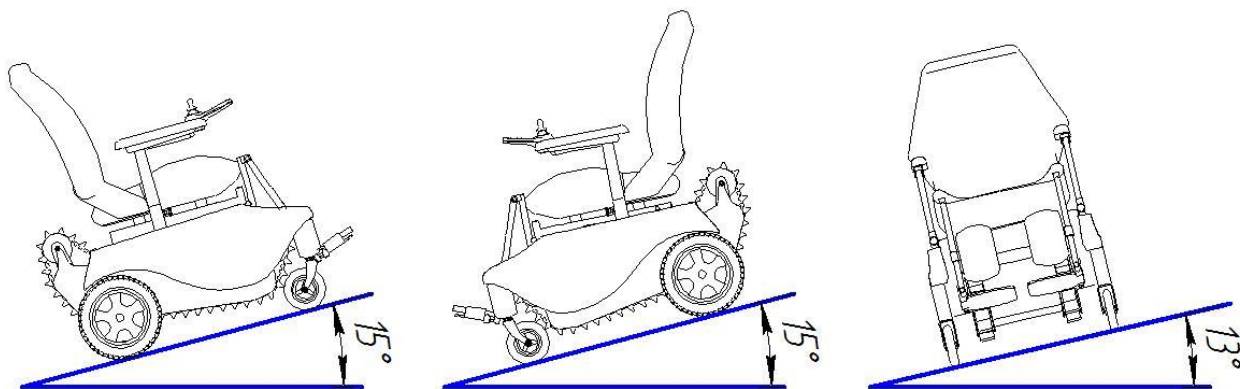

Рисунок 4 Максимальная высота преодоления одиночного препятствия

Технические характеристики

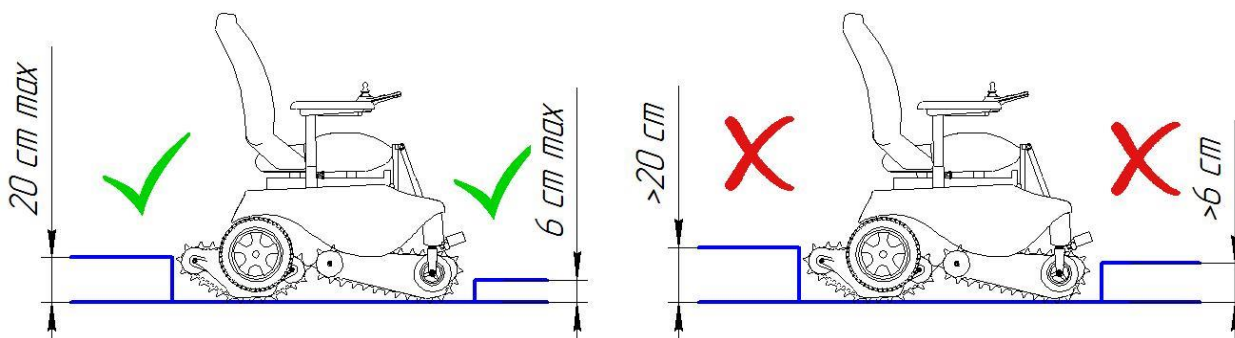
Характеристика	GTS3	GTS3 Export	Примечания
Размеры в рабочем состоянии, мм (ДхШхВ)	(950-1400)х650х1230		Длина зависит от вылета подножек
Размер в сложенном состоянии, мм (ДхШхВ)	950х650х780		
Высота сиденья, мм	560		
Ширина сиденья, мм	450		
Глубина сиденья, мм	435		
Высота спинки сиденья, мм	530		
Высота подлокотников	150-300		Регулируемая
Длина подножек, мм	400-550		Регулируемая
Масса коляски (с аккумуляторными батареями), кг	112	98	
Грузоподъемность, кг	100	115	
Диаметр переднего колеса, мм	200		
Диаметр заднего колеса, мм	330		
Максимальная скорость на колесах, км/ч	7	8	
Максимальная скорость на гусеницах, км/ч	0,7	0,8	
Максимальный пробег на одном заряде на колесах, км	18	25	
Максимальный пробег на одном заряде на гусеницах, ступеней	600	900	50% спуск/50% подъем
Максимальный угол наклона лестницы, град	40		При высоте ступени 150 мм и радиусе скругления не более 10 мм
Максимальная высота ступеней, мм	200		При угле наклона лестницы 25 град. и радиусе скругления ступени не более 10 мм
Максимальная высота одноступенчатого препятствия, мм	250		
Максимальный радиус скругления ступени, мм	20		При высоте ступени 160 мм и угле наклона лестницы 35 град
Уровень шума, dBA	≤65		
Температура эксплуатации, °С	-10 до 40	-20 до 40	
Емкость аккумуляторной батареи, А*ч	33	37	
Тип аккумулятора	AGM	Литиевый	
Напряжение питания двигателей, В	24	27	
Входное напряжение зарядного устройства, В	220		
Ток заряда, А	5		
Степень электрозащиты	IP54		
Световое оборудование	нет	Передние и задние фонари	
Тип передних колес	Пенонаполненные	Пневматические	
Тип задних колес	Пенонаполненные	Пневматические	

1.2 Пульт управления

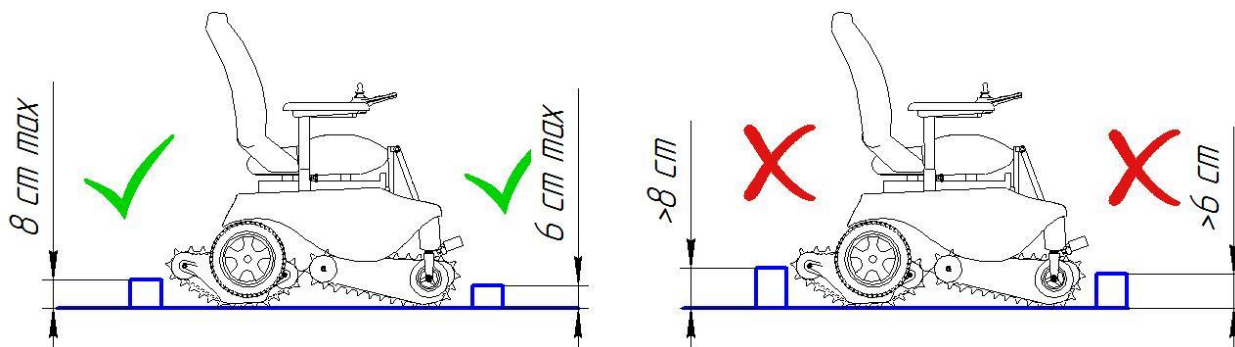
Пульт используется для управления инвалидной коляской (изменение скорости, положение сидения, переключение в разные режимы езды), а так же для контроля за уровнем зарядки аккумуляторов. Состоит из клавиатуры, светодиодов и джойстика. С помощью пульта включается и выключается питание всей системы инвалидной коляски.



Рисунок 5 Пульт управления коляской

- | | |
|---|---|
| 1. Кнопка опускания кресла | 9. Кнопка понижения максимальной скорости |
| 2. Кнопка подъема кресла | 10. Индикатор скоростного режима |
| 3. Переключение в режим "На гусеницах" | 11. Индикатор уровня зарядки батареи |
| 4. Кнопка дополнительных функций Fn | 12. Индикатор режима "На гусеницах" |
| 5. Кнопка включения / выключения | 13. Индикатор режима "На колесах" |
| 6. Кнопка подачи звукового сигнала | 14. Джойстик |
| 7. Переключение в режим "На колесах" | 15. Кнопка аварийного отключения |
| 8. Кнопка повышение максимальной скорости | |

• Кнопки опускания и подъема кресла

Изменяют угол наклона сидения в режиме "На колесах".

• Кнопки переключения режимов езды

Переключают коляску в режим "На гусеницах" или режим "На колесах".

• Кнопка дополнительных функций Fn

Обеспечивает дополнительные функции в сочетании с другими кнопками.

Fn+Кнопка подачи звукового сигнала – отключает/включает звук нажатия клавиш.

Fn+Кнопки повышения или понижения максимальной скорости - увеличивает

или уменьшает отзывчивость джойстика. Таким образом, можно выбрать более спокойный стиль движения коляски: с плавными поворотами, ускорением и плавным торможением; или более динамичный: с резкими поворотами, ускорением и резким торможением.

Fn+Кнопки опускания и подъема кресла – переключает режимы работы фар (при наличии). Всего 3 режима: без фар, ходовые огни и ближний свет.

- **Кнопка включения / выключения**

Кнопка используется для включения или отключения питания коляски.

- **Кнопка подачи звукового сигнала**

Звуковой сигнал будет работать до тех пор, пока кнопка будет зажата.

- **Кнопки повышения или понижения максимальной скорости**

При нажатии на кнопки изменяется максимальная скорость инвалидной коляски

- **Джойстик**

Джойстик управляет направлением и скоростью движения.

- **Индикатор уровня зарядки батареи**

Светодиоды показывают уровень заряда батареи.

- **Индикатор скорости движения**

Светодиоды показывают текущий выбранный уровень скорости.

- **Индикаторы режима езды**

Показывает какой текущий режим активирован. Если тот или иной индикатор мигает, это означает что данный режим в процессе активации.



Рисунок 6 Инвалидное кресло CaterWil GTS3

1.3 Спецификация батареи

Инвалидное кресло CaterWil GTS3 в базовой комплектации имеет 2 герметичных AGM аккумулятора, которые не требуют технического обслуживания.

Таблица 2 Характеристики аккумулятора Delta HRL 12-33

Номинальное напряжение	12 В
Номинальная емкость	33 Ач
Количество ячеек	6
Вес	11.5 кг
Размеры (ДхШхВ)	195x130x168 мм
Температура работы	-20 до 60 °С
Температура зарядки	-10 до 60 °С
Температура хранения	-20 до 60 °С
Саморазряд за месяц	3% емкости при 20 °С
Количество циклов зарядки при потере емкости до 40%	300 полных циклов зарядки/разрядки



Рисунок 7 Габаритные размеры AGM аккумулятора

Инвалидное кресло CaterWil GTS3 Export и CaterWil GTS3 с опцией «литиевый аккумулятор» имеет литиевый аккумулятор

Таблица 3 Характеристики литиевого аккумулятора

Номинальное напряжение	27 В
Номинальная емкость	37 А*ч
Вес	4 кг
Температура работы	-20 до 60 °С
Температура зарядки	0 до 40 °С
Температура хранения	-20 до 60 °С
Количество циклов зарядки при потере емкости до 40%	1000 полных циклов зарядки/ разрядки

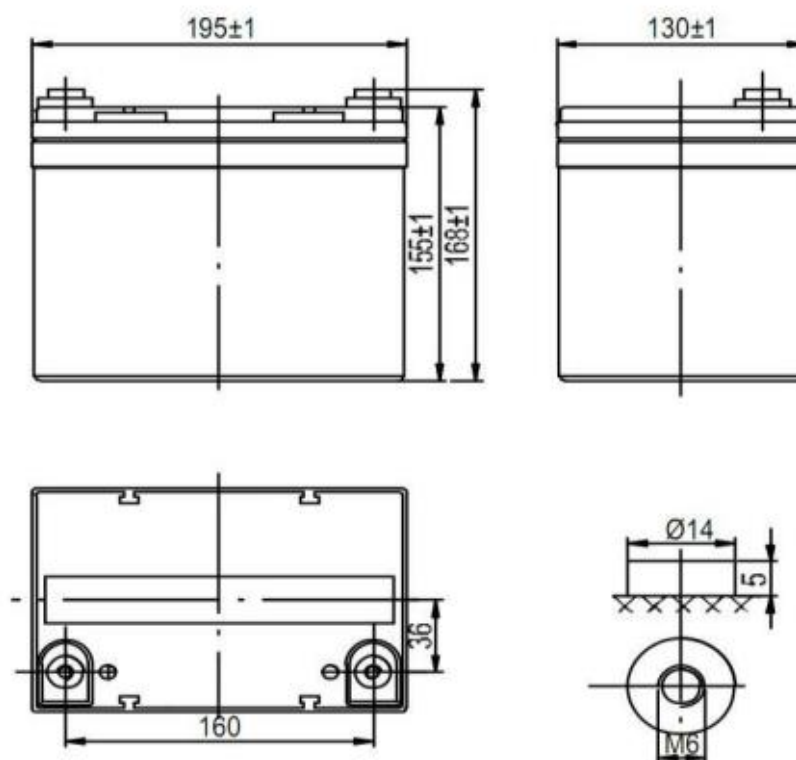
1.4 Зарядка

В целях предотвращения возгорания и обеспечения безопасности пользователя необходимо заряжать аккумуляторы только при помощи зарядного устройства, которое входит в комплектацию инвалидной коляски-трансформера «CaterWil».

1. Вставьте штепсельную розетку зарядного устройства в источник подачи электропитания 220 В, на зарядке загорится зеленый (синий) индикатор.
2. Вставьте штепсельную розетку зарядного устройства в гнездо для зарядки между подножками. Зеленый (синий) индикатор сменит цвет на красный.
3. При полной зарядке батареи, индикатор зарядного устройства станет зеленым (синим).
4. Отсоедините зарядное устройство от инвалидной коляски.

ВНИМАНИЕ! Не включать инвалидное кресло при подключенном зарядном устройстве. В противном случае возможна поломка зарядного устройства.

Держите инвалидную коляску подальше от огня, дыма, воды, дождя и прямого солнечного света во время зарядки батареи. Зарядку батареи проводите внутри помещения. Не касайтесь батареи мокрыми руками и берегите ее от сырости.

Время зарядки зависит от того, сколько заряда осталось в аккумуляторе. Время заряда, при полностью разряженных аккумуляторах, составляет 8 часов.

Для того чтобы увеличить работоспособность аккумуляторных батарей и продлить срок их службы, необходимо соблюдать следующие рекомендации:

1. Не следует полностью разряжать аккумуляторы. Следите за тем, чтобы заряд сохранялся в пределах не менее 20-30% от их емкости (одно красное деление).
2. Не перезаряжать аккумуляторные батареи, если они полностью заряжены.
3. Не используйте батареи разных типов. Также не нужно одновременно применять новые и старые батареи.
4. Ни в коем случае не разбирайте старые аккумуляторные батареи. Это может нанести вред здоровью и причинить ущерб окружающей среде.
5. В случае, если коляска долго не используется, необходимо подзаряжать батареи каждый месяц.
6. Не нужно оставлять батареи в разряженном состоянии – после использования их

необходимо вовремя заряжать.

7. После работ с аккумуляторными батареями всегда мойте руки, так как внутренние компоненты и контакты батарей содержат свинец и другие вредные вещества.
8. Не храните батареи на морозе. Не следует заряжать замороженную батарею.
9. Следите за тем, чтобы аккумуляторные батареи находились на безопасном расстоянии от огня и воды. Не наносите удары по батареям, не трясите их, избегайте короткого замыкания.

1.5 Зарядное устройство

1. Зарядное устройство предназначено только для аккумуляторных батарей колясок-трансформеров «CaterWil».
2. Используйте источник подачи электропитания с напряжением 220 ± 15 В. Использование иных источников электропитания вызовет повреждения как аккумуляторной батареи, так и зарядного устройства.
3. Не нужно следить за зарядным устройством по время его работы, так как в нем есть автоматическая функция контроля.
4. Недопустимо использование зарядного устройства в окружающей среде с высоким температурным режимом. В случае перегрева зарядного устройства (> 70 C), искрения, загорания и т.п. немедленно выключите его.

1.6 Средства обеспечения безопасности

Инвалидное кресло CaterWil GTS3 имеет ряд систем безопасности, что обеспечивает безопасную эксплуатацию, хранение и перевозку.

Таблица 3 Элементы безопасности

№	Функция безопасности	Примечание
1	Кнопка аварийного отключения	При активации размыкает электропитание, что приводит к блокировке главных приводов и остановке коляски.
2	Электромагнитный тормоз главных приводов	Срабатывает при отсутствии питания на главные приводы. Обеспечивает надежную стоянку инвалидной коляски.
3	Автомат 63А	Защищает от короткого замыкания или перегрузки системы.
4	Индикатор батареи	Отслеживание уровня заряда батареи.
5	Экстренная остановка в случае сбоя пульта управления	Автоматическая остановка коляски при отключении пульта управления или в случае его поломки.
6	Контроль нагрузки приводов	Если главные приводы перегружены, коляска автоматически остановится.
7	Отслеживание контактов	В случае обрыва или отсоединения кабелей, коляска остановится автоматически.
8	Контроль положения коляски относительно горизонта	Система отслеживает положение наклона коляски. В случае если угол слишком большой, скорость коляски снижается или она останавливается полностью.

9	Остановка линейных приводов	В конструкции линейных приводов предусмотрены концевые выключатели. При достижении максимального хода, они отключаются автоматически.
10	Система самодиагностики	Система проверяет все компоненты. В случае если какой-то компонент не работает, на пульте будут мигать индикаторы (смотри таблицу 5 Список неисправностей).
11	Ремень безопасности	Опционально

1.7 Материалы

Кресло и аксессуары изготовлены из безвредных и не аллергенных материалов, которые не имеют ограничений для контакта с кожей человека.

2. Инструкция при первом запуске

2.1 Установка подножек

Демонтаж

1. Отведите защелку (рис. 8).
2. Поверните подножку, чтобы защелка вышла из зацепления.
3. Потяните подножку вверх, чтобы снять ее.

Установка

1. Вставьте подножку сверху, совместив штифты и отверстия.
2. Поверните подножку, чтобы защелка зашла в зацепление, до щелчка.

Регулировка длины подножки

1. Ослабьте винт на нижнем торце трубки подставки для ног, используя ключ на 9.
2. Переместите подножку вверх или вниз, выбрав необходимую длину.
3. Затяните винт.

Регулировка угла подножка (см. рис. 8)

1. Нажмите на фиксатор подножки.
2. Выберите необходимый угол подножки.
3. Отпустите фиксатор положения.



Рисунок 8 Подножка коляски

- | | |
|--------------------------|-----------------------|
| 1. Отверстия для штифтов | 4. Подушка для ноги |
| 2. Фиксатор | 5. Подставка для ноги |
| 3. Защелка | |

ВНИМАНИЕ! Категорически запрещается вставать на подножки!

2.2 Регулирование положения пульта управления

Для регулирования положения пульта к длине руки пользователя, ослабьте винт регулировки 4 (рис. 9). Теперь сдвиньте панель управления назад или вперед.



Рисунок 9 Подлокотник коляски

- | | |
|---|---|
| 1. Винт стопора подлокотника | 3. Винт фиксации пульта управления |
| 2. Винт регулировки высоты подлокотника | 4. Винт регулировки длины вылета пульта |

2.3 Держатель пульта управления

Для того, чтобы позволить пользователю инвалидной коляски подъехать ближе к объекту или ближе к краю стола, пульт можно сдвинуть назад или вперед (рис. 10). Так как держатель пульта закреплен на шарнирах, то под действием небольшого усилия он может двигаться вперед или назад.

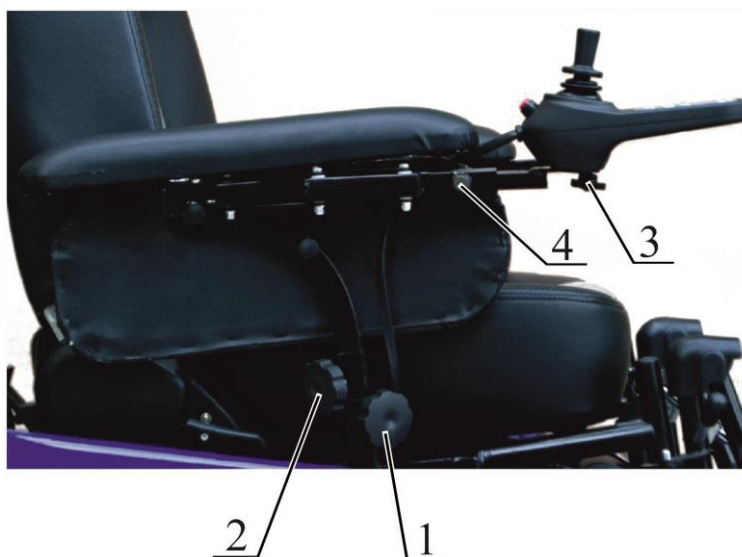

Рисунок 10 Держатель пульта управления коляски

2.4 Регулировка подлокотника

Чтобы отрегулировать высоту подлокотника к длине руки пользователя, необходимо ослабить винт регулировки высоты 2 (рис. 9). Теперь можно двигать подлокотник вверх и вниз, выбирая необходимую высоту.

2.5 Ремень безопасности

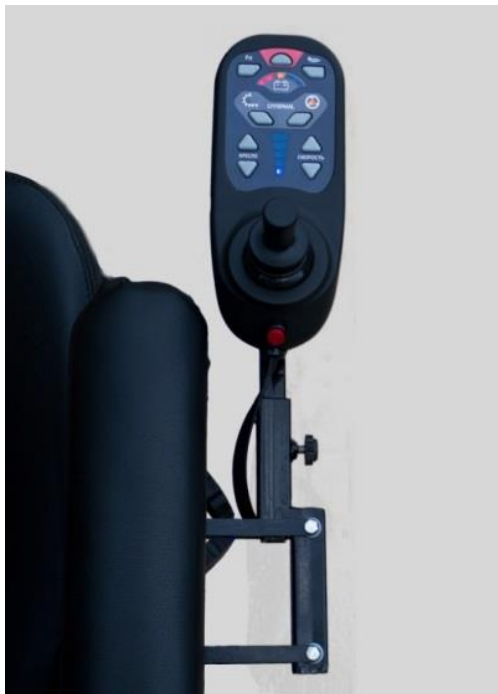
По желанию заказчика CaterWil GTS3 может быть оснащена ремнем безопасности.

Чтобы застегнуть ремень безопасности, вставьте две половинки пряжки друг в друга до щелчка (рис. 11). Затем убедитесь, что ремень заблокирован, потянув за его части. Ремень безопасности не должен быть слишком сильно затянут на пользователе. Чтобы отстегнуть ремень, нажмите на красную кнопку фиксатора.

Длина ремня регулируется с обеих сторон.



Рисунок 11 Ремень безопасности

2.6 Включение / выключение инвалидной коляски и ее управление

1. Перед включением коляски необходимо включить тумблер питания (рисунок 12). Так же необходимо выключать тумблер при постановки коляски на длительное хранение и при транспортировке.
2. Тумблер является защитным автоматом в электроцепи и может отключаться при коротком замыкании и резком изменении напряжения в цепи. Для включения коляски необходимо перевести тумблер в рабочее положение.
3. Убедитесь, что кнопка аварийного отключения нажата. Если это не так - нажмите на нее, чтобы активировать питание коляски.
4. Нажмите кнопку включения.

ПРЕДУПРЕЖДЕНИЕ! Перед включением убедитесь, что остальные кнопки не нажаты, а джойстик не отклонен от нормального положения. В противном случае коляска автоматически выключится.

5. Спустя 1 секунду инвалидное кресло готово к использованию. Коляска после запуска находится в безопасном режиме, пока не выбран режим езды ("На колесах" или "На гусеницах"). После выбора режима движения, чтобы начать движение, нужно наклонить джойстик в направлении движения. Для того чтобы остановить движение, нужно отпустить джойстик. Для того чтобы начать выполнение других команд, нужно нажать необходимую кнопку.
6. Нажмите кнопку включения / выключения еще раз, чтобы выключить коляску.

ВНИМАНИЕ! При выключении коляски нет необходимости нажимать кнопку аварийного отключения. Используйте кнопку аварийного отключения только для аварийной остановки, транспортировки и длительного хранения коляски

ВНИМАНИЕ! В гусеничном режиме избегайте разворотов на месте на поверхностях в высоком трении, таких как асфальт или бетон. Это может привести к повреждению гусениц, цепей или перегрузке двигателей. В таких случаях используйте колесный режим для разворотов.



Тумблер

Рисунок 12. Тумблер

2.7 Использование без питания

В случае недостаточного заряда аккумуляторных батарей, коляску возможно перевести в ручную. Для этого необходимо повернуть специальные рычаги красного цвета, расположенные под креслом инвалидной коляски в задней части. На левом и правом двигателях повернуть рычаги на 90 градусов в сторону колеса.

Чтобы рычаг поворачивался легче, нужно немного прокрутить соответствующее колесо вперед или назад.

2.8 Спуск и подъём по лестнице

ВНИМАНИЕ! СПУСК по ступенькам (лестницы) осуществляется только на гусеничном ходу передом. ПОДЪЁМ осуществляется только на гусеничном ходу задом.

ВНИМАНИЕ! При движении по лестнице нужно сидеть ровно, откинувшись на спинку сиденья. Не следует наклонять своё тело в стороны и вперёд это может привести к перекосу движения коляски, проскальзыванию гусениц, нарушению работы коляски или падению.

1. СПУСК.

Для осуществления спуска по лестнице, необходимо:

- 1.1. Подъехать к лестнице и остановиться на расстоянии не менее 20 см от первой ступеньки. Коляска должна находиться параллельно лестничному маршу.
- 1.2. Нажать кнопку 3 (Переключение в режим "На гусеницах"). После полного перевода коляски на гусеницы прозвучит звуковой сигнал и индикатор 12 подсветится постоянным жёлтым цветом. При этом кресло автоматически отклонится назад.
- 1.3. Если коляска при спуске или подъёме двигается не параллельно лестничному маршу – остановитесь, медленно выровняйте положение коляски джойстиком и продолжите движение.

1.4. Если из-за перекоса коляска отключилась и на джойстике загорелась неисправность (перегрузка) – необходимо кнопкой 5 отключить коляску, а за тем включить её. Выронить положение коляски на лестнице и продолжить движение.

1.5. Управление движением коляски осуществляется джойстиком (14).

1.6. При спуске на первую ступеньку снизьте скорость. Спуск осуществляйте плавно и аккуратно.

1.7. Контролируйте положение коляски относительно лестничного марша.

2. ПОДЪЁМ.

Для осуществления подъёма по лестнице, необходимо:

2.1. Подъехать к лестнице и остановиться на расстоянии не менее 20 см от первой ступеньки. Если вы подъехали к лестнице передом, вам необходимо развернуться т.к. подъём по лестнице осуществляется только задним ходом. Коляска должна находиться параллельно лестничному маршу.

2.2. Нажать кнопку 3 (Переключение в режим "На гусеницах"). После полного перехода коляски на гусеницы прозвучит звуковой сигнал и индикатор 12 подсветится постоянным жёлтым цветом. При этом кресло автоматически отклонится назад.

2.3. Контролируйте положение коляски относительно лестничного марша джойстиком.

2.4. При подъёме на последнюю ступеньку снизьте скорость. Заезд осуществляйте плавно и аккуратно.

3. Руководство по техническому обслуживанию

3.1 Уход за инвалидной коляской

ПРЕДУПРЕЖДЕНИЕ! Не используйте агрессивные моющие средства, растворители или жесткие щетки для чистки питания инвалидной коляски. Никогда не используйте струю воды для очистки инвалидной коляски.

Для обеспечения стабильной работы вашей инвалидной коляски-трансформера, пожалуйста, соблюдайте следующие правила:

1) Перед началом работы внимательно прочитайте инструкции.

2) Не старайтесь самостоятельно открыть пульт и блок электроники коляски, а так же отремонтировать их или внести в них какие-либо изменения. Это может привести к порче устройств и нарушению гарантийных условий. Периодически протирайте поверхность чистой и сухой тряпкой. Соблюдайте рабочий температурный режим, указанный производителем.

3) Не старайтесь самостоятельно починить двигатель. Это приведет к порче и лишению гарантии производителя. Не допускайте попадания воды в двигатель, это его испортит.

Загрязнение гусениц песком, пылью, жирными веществами и пр., может привести к уменьшению сцепления гусениц с ведущими шкивами и гусениц со ступенями. Это может привести к проскальзыванию гусениц.

Периодически (еженедельно) или при поездке после дождя (т.к. в лужах оседают взвеси выхлопных газов, масел, ГСМ) необходимо протирать гусеницы с внутренней и наружной сторон.

Ежедневно:

1. Следите за уровнем заряда аккумуляторных батарей.
2. Проверяйте работоспособность тормозов.

Еженедельно:

1. Очищайте поверхности коляски влажной тряпкой. Следите за тем, чтобы влага не попала на зарядное устройство.
2. Следите за затяжкой винтов и гаек.

Ежемесячно:

1. Проверяйте состояние аккумуляторных батарей.
2. Проверяйте шины на предмет деформаций и повреждений.

Ежегодно:

Связывайтесь с производителем и передавайте информацию о текущем состоянии устройства.

1. Откройте крышку предохранителя и замените предохранитель.
2. Убедитесь, что предохранитель вставлен до упора в разъем и не стоит под углом.
3. Закройте крышку предохранителя.

3.2 Замена батарей

ВНИМАНИЕ! Рекомендуется заменить оба аккумулятора, если один аккумулятор неисправен.

1. Откройте отсек батареи, открутив 2 винта.
2. Отсоедините провода от установленных аккумуляторов с помощью ключа на 10.
3. Замените аккумуляторы.
4. Подключите провода на новые батареи, как на рисунке 13. Красный провод к красной клемме, черный провод к черной клемме.
5. Закройте отсек батарей при помощи 2 винтов.

ВНИМАНИЕ! Если провода подключены к неправильным клеммам с неправильной полярностью, это навсегда повредит систему управления.



Рисунок 13 Отсек батарей инвалидной коляски

3.3 Подтягивание гусениц

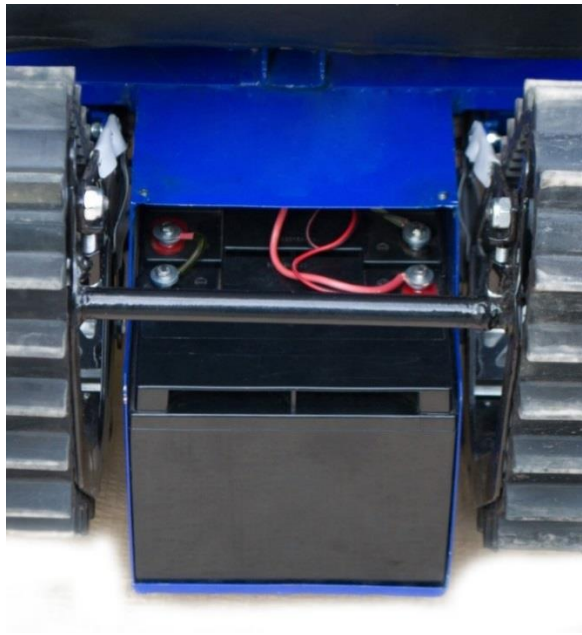

Рисунок 14

Чтобы подтянуть гусеницу необходимо:

1. Ключом (внутренний шестигранник 8) зажать болт (1), гаечным ключом на 17 ослабить гайку (2) на 2 оборота.
2. Гаечным ключом на 13 ослабить на несколько оборотов контргайки (3) и (4).
3. Гаечным ключом на 13 вкрутить регулировочные болты (5) и (6) на одинаковое количество оборотов.
4. Затянуть контргайки (3) и (4) до упора.
5. Затянуть гайку (2) на 2 оборота.

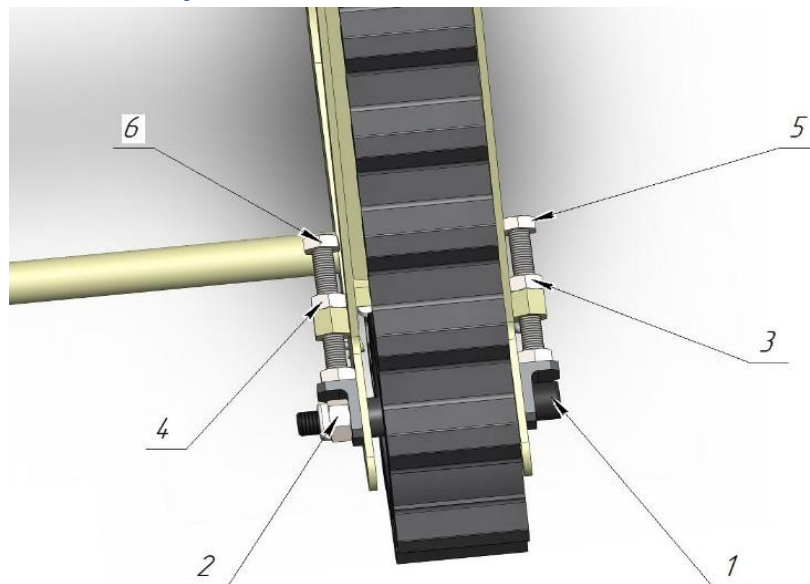

Рисунок 15.

Натягивать гусеницу необходимо до исключения проскакивания гусеницы (7) по шкиву (8).

3.4 Определение неисправности

Во время эксплуатации коляски-трансформера «CaterWil» могут возникнуть некоторые неполадки. CaterWil GTS3 имеет систему самодиагностики. В случае обнаружения неполадки чек отображается на пульте управления. При этом светодиоды №6, 12 начинают моргать. Код предупреждения определяется по номерам горящих светодиодов 1-5 (рис.16). Значение кода чека смотри в таблице 5.

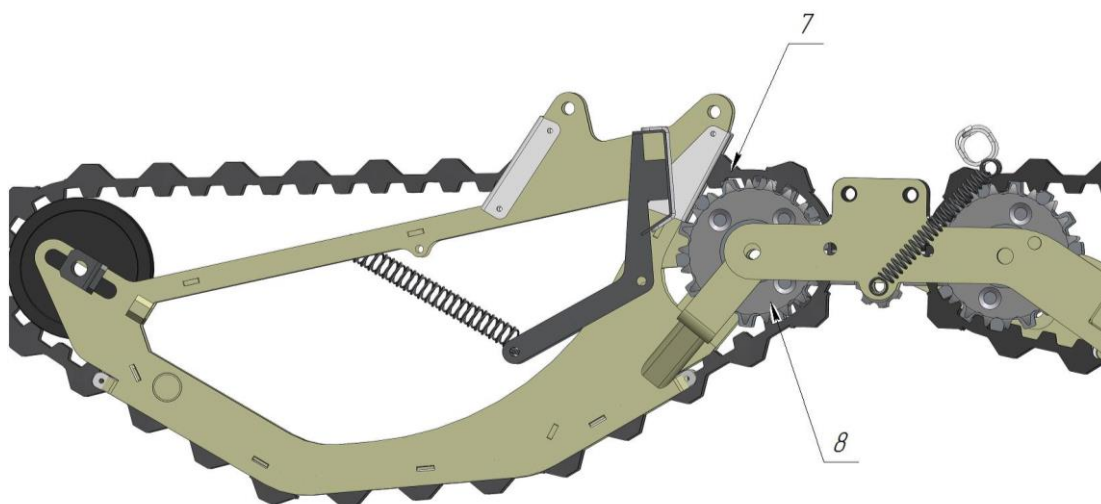

Рис.16. Светодиоды на пульте управления

Например, если мигают №6, 12 и горят светодиоды №1, №3, то код чека будет 1+3

Таблица 5. Самодиагностика системы, причины ошибок

Код чека	Наименование чека	Причина
1	Ошибка датчика угла наклона кресла	Кабель датчика угла наклона отключен от блока электроники или поврежден
		Неисправность датчика угла наклона кресла
		Неисправность блока электроники
2	Ошибка датчика угла наклона коляски	Неисправность блока электроники
1+2	Ошибка расположения датчика угла наклона кресла или коляски	Кабель датчика угла наклона отключен от блока электроники или поврежден
		Неправильное расположение датчика угла наклона кресла или блока электроники
		Неисправность датчика угла наклона кресла
		Неисправность блока электроники
3	Большой угол наклона коляски	Недопустимый угол наклона коляски
		Неправильное расположение блока электроники
		Неисправность блока электроники
4	Перегрузка привода нижней платформы	Большая нагрузка на привод нижней платформы
		Неисправность привода нижней платформы
		Неисправность блока электроники
1+4	Перегрузка привода кресла	Большая нагрузка на привод кресла
		Неисправность привода кресла
		Неисправность блока электроники
2+4	Нет сигнала от привода нижней платформы	Кабель привода нижней платформы отключен от блока электроники
		Неисправность привода нижней платформы
2+3+4	Нажаты кнопки или джойстик при запуске коляски	При включении коляски нажаты кнопки на пульте или джойстик отклонен от нулевого положения
		Неисправность пульта управления
1+2+3+4	Ошибка левого тормоза	Кабель левого тормоза отключен от блока электроники
		Неисправность левого электромагнитного тормоза
		Неисправность блока электроники
5	Ошибка правого тормоза	Кабель правого тормоза отключен от блока электроники
		Неисправность правого электромагнитного тормоза
		Неисправность блока электроники

1+2+5	Перегрузка транзисторов	Большая нагрузка на ведущие привода
		Неисправность блока электроники
3+5	Перегрузка по току	Большая нагрузка на ведущие привода
		Неисправность блока электроники
1+3+4+5	Джойстик не откалиброван	Сбились данные калибровки джойстика
		Неисправность платы пульта
2+3+4+5	Нет сигнала от джойстика	Нарушение контакта между джойстиком и платой пульта
		Неисправность джойстика
1+2+3+4+5	Нет сигнала от блока электроники	Нарушение контакта между пультом управления и блоком электроники
		Неисправность пульта управления
		Неисправность блока электроники

Для того, чтобы сбросить чек, выключите коляску и запустите снова.

4. Гарантийные обязательства.

Гарантируется соответствие инвалидных колясок-трансформеров требованиям нормативных документов (ТУ 9451-008-23551694-2015) при соблюдении условий транспортировки и эксплуатации.

Для того чтобы производитель мог обеспечить вас гарантией на данное изделие, вы должны соблюдать следующие правила.

Покупайте коляску только у авторизованного дилера или у производителя. Во время использования пользуйтесь данным руководством. Для обслуживания обращайтесь в специализированный сервисный центр.

1. Гарантийные обязательства.

а) Редуктор подлежит гарантийной замене в течение одного месяца и гарантийному ремонту в течение одного года.

б) Пульт управления подлежит гарантийной замене в течение трех месяцев, а электрическая система подлежит гарантийному ремонту в течение одного года.

в) Аккумуляторная батарея подлежит гарантийной замене в течение четырех месяцев, если ее емкость составляет менее 60 % от номинальной.

г) Рама подлежит гарантийной замене в течение одного года, если она серьезно искривлена или нарушены сварные соединения.

д) Шины, гусеницы, сидение и другие подобные элементы не подлежат гарантийной замене.

2. Гарантия предоставляется с даты покупки изделия.

3. Следующие случаи отменяют гарантию:

а) Несоблюдение настоящей инструкции.

б) Проведение ремонта не в авторизованных сервисных центрах.

в) Использование частей и элементов от другого производителя.

г) Время для предоставления гарантии закончилось.

5. ГАРАНТИЙНЫЙ ТАЛОН

1. Дата покупки отмечается продавцом в гарантийном талоне.
2. При отсутствии такой отметки срок гарантии исчисляется с даты изготовления изделия.
3. В случае обнаружения неисправностей в изделии в гарантийный период, покупатель может обратиться к продавцу для его ремонта только при наличии настоящего талона.

Серийный номер _____

Версия программного обеспечения блока электроники _____

Дата изготовления _____

Дата продажи _____

ООО «Катэर्वил»

Контактный телефон: **+7-(383)-319-7837**

Юридический адрес: 143026, г. Москва, Территория Сколково Инновационного Центра, ул. Луговая, д. 4, стр. 3, часть пом.4

www.caterwil.ru

Подпись продавца _____

Подпись покупателя _____